

# Seriya fanzina o mentalnim bolestima

---

**Heberling, Klara**

**Undergraduate thesis / Završni rad**

**2021**

*Degree Grantor / Ustanova koja je dodijelila akademski / stručni stupanj:* **University North / Sveučilište Sjever**

*Permanent link / Trajna poveznica:* <https://um.nsk.hr/um:nbn:hr:122:349260>

*Rights / Prava:* [In copyright](#)/[Zaštićeno autorskim pravom.](#)

*Download date / Datum preuzimanja:* **2024-11-24**



*Repository / Repozitorij:*

[University North Digital Repository](#)



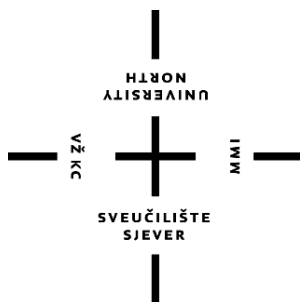

# Sveučilište Sjever

Završni rad br.

## **Serijski fanzina o mentalnim bolestima**

**Klara Heberling, 3364/336**

Koprivnica, rujan 2021. godine

# Prijava završnog rada

## Definiranje teme završnog rada i povjerenstva

ODJEL	Odjel za umjetničke studije		
STUDIJ	preddiplomski sveu ilišni studij Medijski dizajn		
PRISTUPNIK	Klara Heberling	MATIČNI BROJ	3364/336
DATUM	30. 8. 2021.	KOLEGIJ	Kreativni proces
NASLOV RADA	Serija fanzina o mentalnim bolestima		
NASLOV RADA NA ENGL. JEZIKU	A series of fanzines about mental illnesses		
MENTOR	Niko Mihaljević	ZVANJE	doc. art.
ČLANOVI POVJERENSTVA	doc. art. Andro Giunio, predsjednik		
	1.	doc. art. Luka Borčić, član	
	2.	doc. art. Niko Mihaljević, član	
	3.	doc. art. Igor Kuduz, zamjenski član	
	4.		
	5.		

## Zadatak završnog rada

BROJ	156/MED/2021
OPIS	Tema završnog rada je serija fanzina o mentalnim bolestima koje su današnje vrijeme sve učestalije. U teorijskom radu se istražuje povijest, stilovi i vrste fanzina i kako ih se može koristiti kao alat za stvaranje svijesti o mentalnim bolestima, te kako se dizajn i njegova osnovna načela mogu koristiti za uklanjanje stigme o mentalnim bolestima. Proces izrade započinje od konceptualiziranja ideje za svaku zasebnu knjižicu, potom se ilustracija kombinira sa tekstom i na kraju dizajnira letak i pakiranje koji time tvore zajedničku cjelinu.
U radu je potrebno:	<ul style="list-style-type: none"><li>— istražiti povijest, stilove i vrste fanzina</li><li>— analizirati proces izrade ideja</li><li>— konceptualizirati vlastite fanzine, letke i kutiju</li><li>— ostvariti finalni grafički proizvod (kutiju / pakiranje sa fanzinima i letcima)</li></ul>

ZADATAK URUČEN

19.2021.

POTPIS MENTORA

SVEUČILIŠTE  
SJEVER

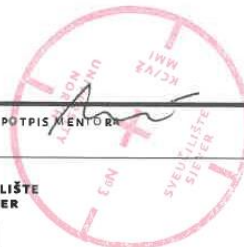



# Sveučilište Sjever

Medijski Dizajn

Završni rad br.

## Seriya fanzina o mentalnim bolestima

**Studentica**

Klara Heberling, 3364/336

**Mentor**

Doc. Art. Niko Mihaljević

Koprivnica, rujan 2021. godine

## **Predgovor**

Ovim završnim radom obrađena je tema mentalnih bolesti u obliku malih publikacija odnosno serije fanzina., a temelji se na mentalnim bolestima koje su danas nažalost sve češće. Radi društvene stigmatizacije one su ignorirane i jedan od razloga zbog kojih mnoge osobe ne odlučuju potražiti stručnu pomoć. Vjerujem da su zinovi najbrža i najučinkovitija vrsta publikacija putem kojih možemo osvijestiti, informirati i izraziti vlastite ideje i da svojim stilom možemo biti zanimljivi i prepoznatljivi drugima.

U ovom radu sam htjela prikazati mentalne bolesti kakve zapravo jesu odnosno kakva je osoba koja ima mentalne bolesti te koja su njena razmišljanja i mučenja kroz svakodnevni život. Jedan od većih izazova u ovome radu bilo je spajanje ilustracije i teksta u smislenu kompoziciju te oblikovanje jedinstvenog stila za svaku knjigu zasebno sa ciljem prenošenja različitih misli i stavova

## **Sažetak**

Završni rad sadrži teorijski dio, postupke izrade i razrade ideja koje sam koristila prilikom izrade fanzina. Na samom početku rada definiran je pojam fanzina, povijest fanzina, stilovi fanzina itd. te također ću objasniti ponešto o mentalnim bolestima i kako one utječu na pojedinca.

U drugom, odnosno posljednjem dijelu rada obrađuje se praktični dio oblikovanja ilustracija zajedno sa tekstom fanzina te dodaci kao što su prospekti i na kraju kutija koja ujedinjuje cijeli rad u jednu cjelinu.

### **Ključne riječi:**

Fanzin, tekst, ilustracije, kutija, prospekti

## **Summary**

The final contains the theoretical part, the procedures for making and elaborating the ideas that I used when making the fanzine. At the very beginning of the paper, the term fanzine, the history of fanzines and styles of fanzines, etc. are defined, and I will also explain something about mental illnesses and how they affect an individual.

The second and last part of the paper deals with the practical part of designing illustrations together with the text of the fanzines and with additions such as brochures and finally a box that unites the whole work into one whole unit.

### **Key words:**

Fanzine, text, illustrations, box, brochures

# Sadržaj

1.	Uvod .....	8
2.	Fanzin .....	9
3.	Povijest fanzina.....	10
4.	Vrste zinova.....	13
4.1.	24 – sata zin .....	13
4.2.	Umjetnički (art) zin.....	13
4.3.	Compzin.....	13
4.4.	Fanzini .....	13
4.5.	Perzin .....	13
4.6.	Politički zin.....	14
5.	Formati fanzina.....	15
5.1.	Folio (napola presavijena).....	15
5.2.	Quatro ( četvrtina presavijena).....	15
5.3.	Jedan list, presavijen .....	16
5.4.	Jedan list, presavijen s jednim rezom.....	16
6.	Stilovi fanzina.....	17
6.1.	Cut-and-paste .....	17
6.2.	Stripovi .....	18
6.3.	Digitalno .....	18
7.	Dizajn fanzina.....	20
7.1.	Principi dizajna .....	20
7.1.1	Ravnoteža (Balans).....	20
7.1.2	Kontrast .....	21
7.1.3	Dominancija/ Naglasak .....	21
7.2.	Tipografija .....	22
8.	Proces izrade.....	23
8.1.	Ideja projekta .....	23
8.2.	Mood board.....	26
8.3.	Prvi fanzin (Anksioznost) .....	27
8.4.	Drugi fanzin ( Depresija) .....	29
8.5.	Treći fanzin (OCD (opsesivno – kompulzivni poremećaj)) .....	31
8.6.	Četvrti fanzin (Bipolarni poremećaj) .....	33
8.7.	Dizajn korica.....	35
8.8.	Prospekti .....	36
8.9.	Kutija .....	39
9.	Zaključak .....	41
10.	Literatura .....	43
11.	Popis slika.....	44



## 1. Uvod

Možda je lakše opisati ili karakterizirati prirodu fanzina nego precizno definirati što je fanzin, jer se njihov sadržaj i formati toliko razlikuju. Definicije "fanzin" je riječ koja proizlazi iz fanovskih diy publikacija, ali se u međuvremenu to značenje izgubilo i odnosi se na više manje sve diy tiskane publikacije, uglavnom kada se definiiraju fanzinovi objašnjavaju zašto i kako se proizvode fanzinovi i što bi mogli sadržavati.

Jedna od definicija za zin (skraćena od magazine ili fanzin) je samostalno djelo izvornih ili prikladnih tekstova i slika, obično reproducirano putem kopirnog stroja. Fanzinovi su proizvod ili jedne osobe ili vrlo male skupine ljudi.

Kulturološki i povijesno, fanzinovi su poslužili kao snažni način za prenošenje sadržaja koji se smatra previše nišom, rizičnim ili izvan „mainstream-a“, u smislu tradicionalnijih / komercijalnijih oblika objavljivanja/publikacija. Fanzin se može proizvesti najjednostavnijim alatima i lako ga distribuirati izvan kapitalističkih ili potencijalno ugnjetavajućih sustava: među prijateljima; u lokalnim mjestima okupljanja ili domovima.

U osnovi, fanzin je možda malo teško definirati, ali to je ono što ih čini izvrsnima: oni su sjajna zbrka umjetnosti, slova, priče i osjećaja; baš poput mozga, ruku i srca onih koji ih proizvode.

U ovom radu želim upravo tu izvrsnost prikazati i predočiti ljudima koji se prije nisu susreli s pojmom fanzina te ih osvijestiti o današnjem vrlo aktualnom problemu, a to su mentalne bolesti. Svrha i cilj ovog rada je želja za istraživanjem mentalnih bolesti, pokušaj zaustavljanja stigme mentalnih bolesti i prihvaćanja ih pod normalnim. Ilustracije i tekst su inspirirane upravo mentalnim stanjem osobe s određenom mentalnom bolesti.

## 2. Fanzin

Kao što sam već navela fanzin je teško definirati samog od sebe. Jedna od najboljih definicija je da je fanzin samostalna, nekomercijalna tiskovina koja se obično proizvodi u malim, ograničenim serijama. Fanzinovi se stvaraju i uvezuju na mnogo načina koji hvataju duh DIY (Uradi sam / Do It Yourself) ideologija (slika 2. 1), ali tradicionalno se izdanja lako reproduciraju, često izradom originalnog arka, a zatim fotokopiranjem, presavijanjem i spajanjem stranica u jednostavne brošure. [1] Fanzinovi se također mogu šivati, lijepiti trakom ili čak postojati u nevezanim i drugim nefolijskim formatima. Glavno je pravilo da nema pravila!

Ljudi koji stvaraju fanzinove vjerojatno će biti više motivirani samoizražavanjem i umjetničkom strašću nego profitom: fanzinovi su obično jeftini, a ponekad se besplatno distribuiraju ili trguju za druge fanzine, robu i usluge.

Fanzinovi su izvrstan medij za razmjenu znanja i osobnih priča, zapisivanje, zagovaranje ili podučavanje nekoga o problemu ili temi koja vas zanima ili izgradnju zajednice u krugovima i svatko može napraviti i čitati zine.

Fanzinovi mogu dotaknuti razne teme, od glazbe i umjetnosti, do politike, seksualnosti, humora i osobnih memoara. Njihov sadržaj može biti napisan, nacrtan, tiskan, kolažiran ili bilo koji drugi oblik kombiniranja riječi i slika. Fanzinova struktura može biti narativna, novinarska, poput stripa ili potpuno apstraktna. [1]



Slika 2. 1 Primjer fanzinova

### 3. Povijest fanzina

Prvi fanzin seže do 1930-ih od strane Science Correspondence Club-a u Chicagu. Nazvan je „The Comet“ (slika 3. 2) i započeo je dugotrajni trend znanstveno-fantastičnih fanzina. Dobio je puno pažnje, a drugo izdanje uključivalo je pisma članova emisije. Međusobna povezanost fanzina i znanstvene fantastike ogleda se u Hugo-ovoj nagradi na Worldcon-u za najbolji fanzin, koja je prvi put dodijeljena 1955. godine i dodijeljena i danas. (Kao što naziv te nagrade pokazuje, zine-ovi su se izvorno nazivali fanzinima, aludirajući na obožavatelje koji su ih napravili. Na kraju je fanzin samo skraćen u zin, a raspon tema proširen je tako da uključuje praktički sve.) Odnos između fanzina i znanstvene fantastike produbio se nakon 1967. godine, kada je proizveden prvi fanzin Zvezdanih staza, „Spockanalia“ (slika 3. 3) [2]

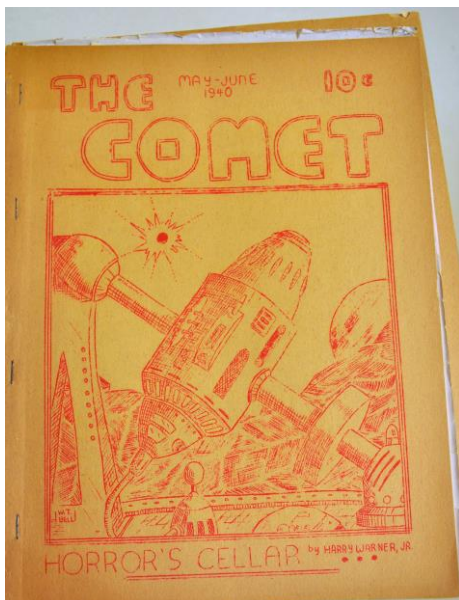

Slika 3. 2 Fanzin „The Comet“

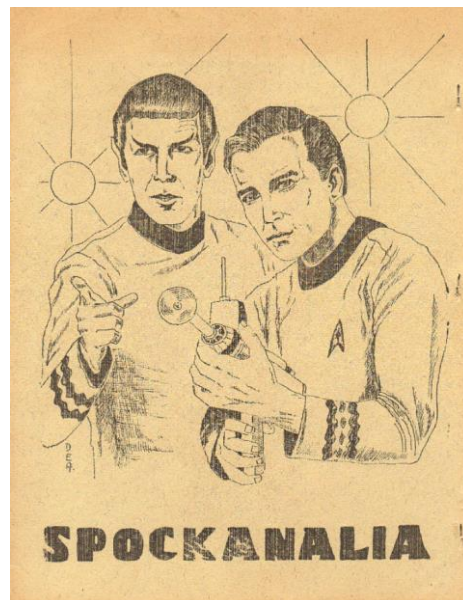

Slika 3. 3 Prvi fanzin „Spockanalia“

Tehnološke inovacije iz 70-ih učinile su fanzin lakšima za stvaranje nego ikad. Porast kopirnica omogućio je proizvođačima fanzina da svoj rad proizvode jeftino i brzo. (Prije su se fanzinovi proizvodili pomoću mimeografa koji guraju tintu kroz matricu kako bi napravili višestruke otiske, ali postupak je bio nepraktičan za veliku proizvodnju.) Kako je punk kultura nastala u 70-ih na zapadu se pojavio snažniji interes za samoizdavanje kao što su fanzineovi, korišteni za promociju „underground“ bendova koji nisu dobivali veliku pozornost. U usporedbi s ranijim znanstveno-fantastičnim fanzinovima, punk fanzinovi imali su grublju, DIY estetiku koja je odražavala teme o kojima se govori. „Slash“ (slika 3. 4) i drugi popularni



fanzinovi poput britanskog „Sniffin ’Gluea“ pokrivali su temeljne punk bendove poput The Clash, The Ramones i Joy Division. Prvo izdanje „Punka“, objavljeno 1976. godine, sadržavalo



Slika 3. 4 Izdanja fanzina „Slash“

je intervju s Lou Reedom [2]

Kasnije, u 80-ima i 90-ima, fanzinovi igraju važnu ulogu u razvoju „Queercore-a“ i pokreta „Riot Grrrl“ (slika 3. 5). Kao alternativa muškom punk svijetu, „Riot Grrrl“ potaknuo je mlade djevojke i žene da osnuju vlastiti bend i naprave svoj vlastiti fanzine. Do 1993. godine, samo u Sjevernoj Americi je objavljeno oko 40 000 zina, od kojih su mnogi posvećeni „Riot Grrrl“ glazbi i politici. Bikini Kill vodila je istoimeni fanzin, a Tobi Vail, članica benda, vodila je svoj vlastiti popularni fanzin „Jigsaw“ (slika 3. 7). Zine „Snarla“ napravile su umjetnica Miranda July i glazbenica Johanna Fateman. I „Bust“ (slika 3. 6), prvi put objavljen 1993. godine, i „Bitch“, objavljen 1996. godine, započeli su kao fanzinovi povezani s „Riot Grrl“ pokretom, a od tada su prerasli u pune časopise. [2]



Slika 3. 6 Fanzin „Jigsaw“

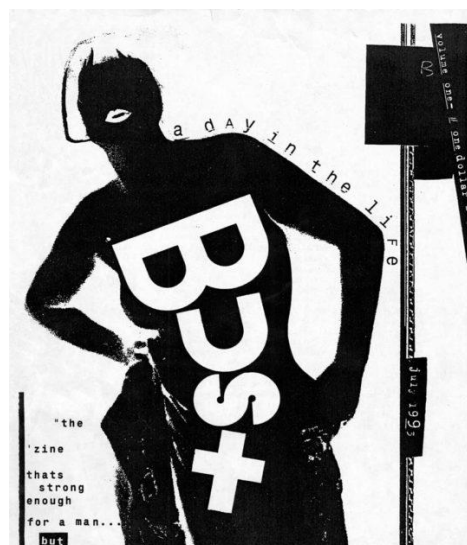

Slika 3. 5 Fanzin „Bust“



Slika 3. 7 Fanzin „Riot Grrl“

Danas su fanzinovi raznolikiji nego ikad. Uspon interneta pomogao je da troškovi proizvodnje postanu gotovo nulti, a internetski fanzinovi poput „Plasma Dolphin“, „Pop Culture Puke“ (slika 3. 8), „Cry Baby“ i „Cherry“ (slika 3. 9) okupili su mlade umjetnike kako bi surađivali. Međutim, fanzinovi se i dalje prodaju osobno putem sajмова, kao i putem Interneta putem Etsyja i Big Cartel. Internet je također omogućio proizvođačima fanzina da se lakše povežu i pronađu zajednicu bez obzira na mjesto. [2]

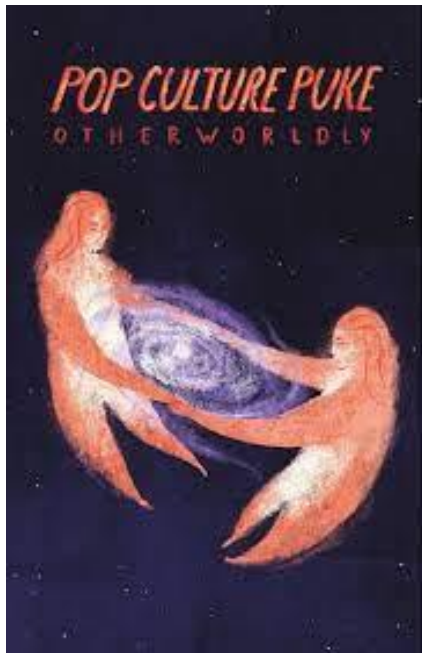

*Slika 3. 9 Fanzin „Pop Culture Puke“*



*Slika 3. 8 Fanzin „Cherry“*

Iako su fanzinovi iz prošlosti oblikovani prevladavajućim temama znanstvene fantastike, punk glazbe i pokreta Riot Grrrl, fanzin je uvijek bilo na razne teme. Danas se ta raznolikost ogleda u publikacijama poput Home Zine, koji poziva umjetnike da istraže koncept osjećaja kao kod kuće; Filmme Fatales, koji istražuje feminizam u filmu; i Dad Tweets - kratka, duhovita kolekcija odabranih tweetova od pravog oca. Postoji čak i fanzin o tome koje su biljke najbolje za privlačenje pčela i drugih oprašivača. [2]

Djelotvornost i učinkovitost fanzina kao povijesnih dokumenata sada se prepoznaje. Mnoga sveučilišta imaju vlastite zbirke fanzina, a postoje i brojne neovisne zine knjižnice širom svijeta. Lakše je nego ikad iz prve ruke naučiti o fanzinovima. Međutim, najbolji način za učenje i uključivanje u zajednicu je isti kao i uvijek: počnite čitati, a zatim počnite stvarati. [2]

## **4. Vrste zinova**

Postoji mnogo vrsta zina, uključujući 24-sata zin (zinovi započeti i dovršeni u jednom danu), umjetnički (art) zinovi, compilation zinovi, fanzini, perzini (osobni/personalni zinovi), i politički zinovi. [3] Mogućnosti su beskrajne.

### **4.1. 24 – sata zin**

24-satni zin je točno onakav kakav zvuči, ali dosta težak za izvest. Sav posao mora se obaviti jednom danu, a nerijetko se događa da ovakve vrste zina potječu od drugih, ili od samih pisaca. [3]

### **4.2. Umjetnički (art) zin**

Te vrste zina nisu samo umjetnost same po sebi, već i izlažu umjetnička djela poput crteža, fotografija, kolaža, ručno izrađenih predmeta, recepta, rukom napisane pjesme itd. Oni to rade kreativno, a ponekad se zine razvijaju kao sam umjetnički koncept, postajući više nego samo kompilacija umjetničkih djela. [3]

### **4.3. Compzin**

Skraćeno za "compilation zin", ovo je zin koji se sastoji od dijelova koje je napisao i / ili stvorio više od jednog zinestera (osoba koja proizvodi zine). Tipično, compzin ima jednog urednika ili urednički kolektiv koji bira temu za zin izdanje koja određuje o čemu drugi zinesteri pišu i podnose (putem "poziva za predaju" u letcima, pismima, mrežnim objavama itd.). Jednom kada urednici dobiju prijave, oni se sastavljaju i ispisuju u časopisu. Kredit se uvijek pripisuje s podacima za kontakt i oni dobivaju besplatnu kopiju (a ponekad i honorari) kad završe. [3]

### **4.4. Fanzini**

Pojam fanzin potječe od kombinacije riječi "fan (obožavatelj)" i "magazine (časopis)": to je publikacija koju su stvorili entuzijasti određenih oblika umjetnosti i kulture, poput glazbe ili kina. Kako sam navela prije danas se to značenje izgubilo i odnosni se manje više na sve zin publikacije [3]

### **4.5. Perzin**

Skraćeno za personal zine odnosno osobni zin. Za ovu vrstu bitno je ne brkati perzine s dnevnikom. Mnogi su dugoročni projekti koji su u tijeku, neki su jednokratni, svi su u nekom svojstvu usredotočeni na autorov život, mišljenja i razmišljanja. Osobni se zinovi mogu usredotočiti na svakodnevne neuračunljivosti, jednu krizu koja mijenja život i sve između. [3]

#### **4.6. Politički zin**

Ovi zinovi bave se politikom, anarhijom, socijalnom pravdom, povijesnim pokretima i aktualnim problemima. Mogu se baviti temama poput rasizma, seksizma, homofobije, feminizma, zdravlja, anarhizma i još mnogo toga. [3]

## 5. Formati fanzina

Postoje različiti načini za sastavljanje fanzina. Prvo morate odrediti koliko će stranica vaš zine imati, te kako i gdje želite da se čita ili koristi. Odluka o tome pomoći će utvrditi hoće li vam trebati više pojedinačno izrezanih stranica ili će vam trebati jedan presavijeni list. Ovisno o tome što odlučite, možete preuzeti fanzin predloške za softver poput InDesign i Microsoft Word. Ili, ako ne želite ići digitalnom rutom, uvijek možete sastaviti svoj fanzin pomoću papira i ljepila / trake, a zatim skenirati ili fotokopirati stranice da biste ispisali više. Bitno je provesti vrijeme razmišljajući prije nego što se odluči za završni izgled.

### 5.1. Folio (napola presavijena)

Za ovu metodu morat ćete presaviti više listova papira na pola, svaku stranicu lista smatrajte dvjema stranicama. Dakle, presavijanjem 2 lista papira u folio metodi i klamanjem u sredini dobit ćete fanzin s 8 stranica. [1] Ispod je primjer kako bi fanzin izgledao u ovoj metodi (slika 5.1. 10).

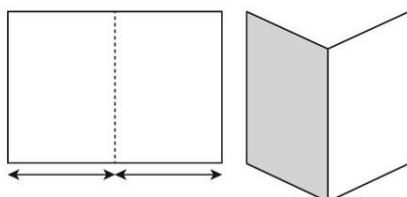

Slika 5.1. 10 Folio metoda presavijanja

### 5.2. Quatro (četvrtina presavijena)

Ovo je slično foliji, ali broj stranica je udvostručen. Morat ćete presaviti više listova papira na pola, a zatim na pola. Zamislite da su svake strane svakog lista četiri stranice. Budite oprezni s ovom metodom, jer imat ćete nekoliko stranica koje će na kraju biti naopake. Ako ne planirate izrezati i zalijepiti, svakako uzmite u obzir prije tiskanja. Dakle, presavijanjem 2 lista papira u quatro metodi dobit ćete rezultat fanzin sa 16 stranica [1] (pogledajte ilustraciju pod „Folio“ za primjer kako bi ova vrsta fanzina izgledala nakon vezivanja).



### 5.3. Jedan list, presavijen

Ovom metodom nećete moći dobiti knjižicu jer ne uključuje rezanje. Međutim, lako ga je napraviti. Ispod je nekoliko primjera načina na koje možete saviti svoj fanzine (npr. ako nemate puno sadržaja ili ako želite nešto lakše i brže sastaviti i kopirati) [1]. Ispod je nekoliko ilustriranih primjera mogućnosti presavijanja. (slika 5.3 11 i 5.3 12)

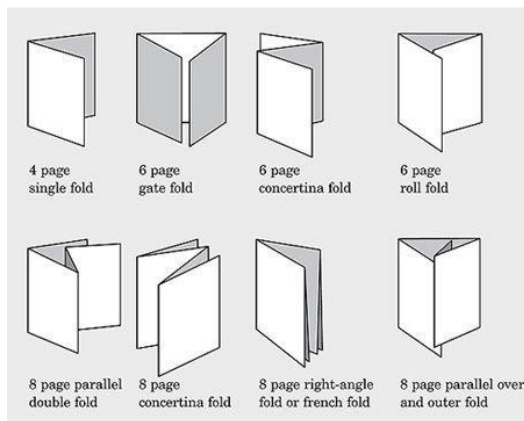

Slika 5.3. 12 Primjer presavijanja jednog lista

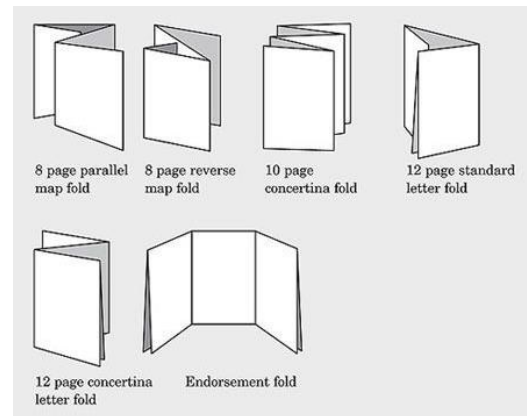

Slika 5.3. 11 Primjer presavijanja jednog lista

### 5.4. Jedan list, presavijen s jednim rezom

Ova metoda rezultirat će fanzinom s 8 stranica, s presječenom sredinom kad se otvori.(slika 5.4. 13) [1]

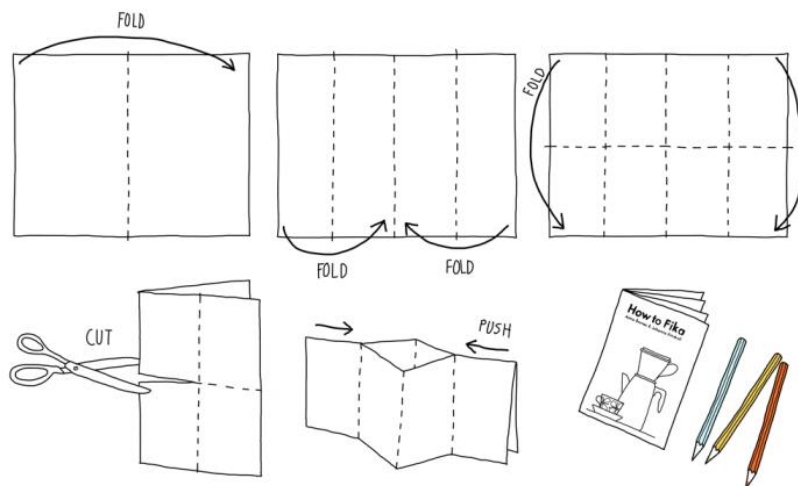

Slika 5.4. 13 Metoda presavijanja jednog lista sa jednim rezom

## 6. Stilovi fanzina

Stil koji ste odabrali za svoj fanzine odredit će njegov ton i utjecati na način na koji se vaša poruka vidi i percipira.

### 6.1. Cut-and-paste

Ovo je tehnika kojom se sadržaj izdvaja iz različitih izvora i kombinira na glavni fanzin da bi se kasnije kopirao i reproducirao. Na primjer, rezanje riječi iz novina i slike iz časopisa i preuređujući ih na stranici kako bi stvorili kolaž, sastavili poruku ili stvorili bilo koji drugi željeni sastav (slika 6.1. 14). Međutim, obično su riječi napisane rukom ili stvorene pisaćom mašinom kako bi se izbjegao fanzin koji izgleda kao računalo generirano. Ova metoda je vrlo praktična i dobra tehnika koju želite koristiti ako želite kritizirati ono što je uobičajeno ili pružiti novu perspektivu o postojećoj tematici. [1]



*Slika 6.1. 14 Primjer Cut-and-paste stila*

## 6.2. Stripovi

To su obično ručno nacrtane ilustracije koje se mogu upotrijebiti za slanje poruka ili komentara s malo humora (slika 6.2. 15). [1]



Slika 6.2. 15 Primjer strip stila

## 6.3. Digitalno

Ovi fanzinovi su napravljeni na računalu, koji su obično čistijeg izgleda od cut-and-paste, a izgledaju bliže uobičajenim tiskanim časopisima ili knjigama. Korištenjem računala dopušteno je toliko kreativnih mogućnosti koje se mogu koristiti na radikalne načine koji prkose normi (slike 6.3. 16 i 6.3. 17). [1]

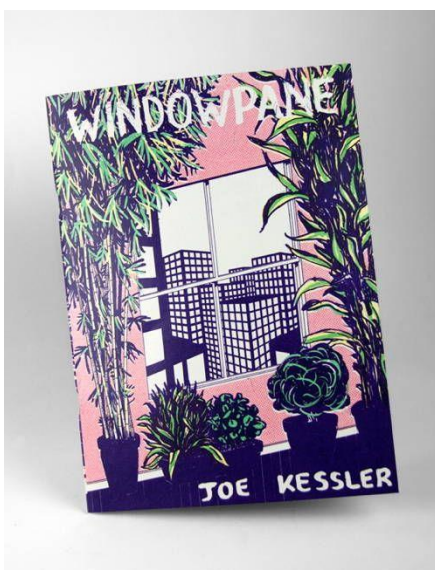

Slika 6.3. 16 Primjer digitalnog stila



Slika 6.3. 19 Primjer digitalnog stila

Ako svoj fanzine želite začiniti i učiniti ga još malo jedinstvenijim, uz svoj fanzine možete dodati sitnice, suvenire ili darove. To će čitateljima pružiti još više čemu se mogu radovati! Na primjer, ako se zalažete za društveni pokret i stvorite neku vrstu simbola ili logotipa, stavite ih na pribadače, gumbe i naljepnice ili napravite zakrpe i uvrstite ih u fanzin da ih čitatelj izvadi i zapravo koristi. Također se mogu izraditi igračke, CD-ovi, dodatci, uključiti karte ili čak QR kod za ljude koji imaju pametni telefon kako bi na internetu dobili više informacija o fanzinu ili određenoj temi.

## 7. Dizajn fanzina

Jedna od najvažnijih stvari o kojima trebamo razmišljati prilikom stvaranja i sastavljanja svog fanzina je njegov dizajn. Ne samo u estetici, već i u pogledu funkcionalnosti. Važno je imati na umu kako želimo da se naš fanzin distribuira. Na primjer: želimo li da ga drugi fotokopiraju i slobodno distribuiraju? Tada će vaš fanzin morati dobro raditi na jeftinijim formatima, poput crno-bijelog papira. Također možete pokušati koristiti raznobojni ili teksturirani papir i provjeriti radi li to dobro u vašu svrhu. Još jedna stvar koju morate imati na umu je dostupnost: je li tekst čitljiv? Jesu li stranice pretrpane sadržajem? Jesu li fotografije i dalje dobro vidljive nakon višestrukog fotokopiranja?

Prilikom dizajniranja postoje nekoliko elemenata na koje vrijedi pripaziti i razmišljati kao što su linije, boje, teksture, razmaci između elemenata, oblici, kontrasti i još mnogo toga. Na primjer boja može pomoći organizirati informacije, naglasiti, stvoriti hijerarhiju i pružiti vizualni interes. Tople boje su aktivne boje, pa privlače pozornost i stvaraju osjećaj hitnosti (narančasta i crvena), dok su hladne boje pasivne i ne zahtijevaju toliko pažnje (plava i ljubičasta). Također može se napraviti neke sjajne stvari radeći crno-bijelom. Na primjer, možemo koristiti crnu za odjeljke u kojima se želi istaknuti naslov, a sivu za nešto do čega želimo da čitateljevo oko stigne kasnije. Dok na primjer razmak oko ili između elemenata se može koristiti za odvajanje ili grupiranje informacija, dajemo oku odmor, definiramo važnost ili vodimo oko kroz stranicu. A oblici mogu stvoriti zatvoreno područje pomoću linija, tekstura, boja ili razmaka. Tri su osnovne vrste oblika: geometrijski (trokuti, kvadrati, krugovi itd.), organski/ prirodni (lišće, životinje, drveće, ljudi), i apstraktno (ikone, stilizacije, grafički prikazi, itd.).[1]

### 7.1. Principi dizajna

#### 7.1.1 Ravnoteža (Balans)

Odnosi se na to kako su objekti raspoređeni i postavljeni na stranici. Dvije su vrste ravnoteže koje možemo stvoriti: simetrične i asimetrične. Simetrična ravnoteža znači da bi, ako biste stranicu preklopili na pola, na svakoj strani bila jednaka količina vizualne težine. Asimetrična ravnoteža znači da će na stranici biti neravnomjerna vizualna težina. Ravnoteža je važna jer može utjecati na ton našeg sastava. Asimetrični

komad može dati razriješen i miran osjećaj, dok asimetrični može dodati napetost ili pružiti osjećaj energije. [4]

### 7.1.2 Kontrast

Koristi se za međusobno razlikovanje jedinstvenih elemenata. Na primjer, ako imamo dvije tamne slike jednu pored druge, obje će se boriti za pažnju. Međutim, ako pored tamnije imamo jednu svjetliju sliku, svaka će tako bolje samostalno stajati i brže i lakše biti primijećena (slika 7.1.2. 18). [4]

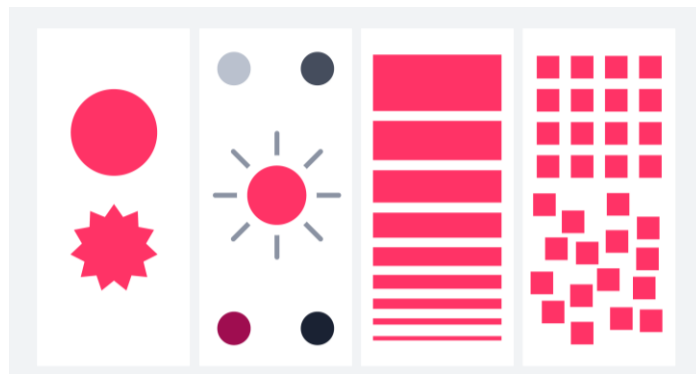

Slika 7.1.2. 20 Kontrast u dizajnu

### 7.1.3 Dominancija/ Naglasak

Stvara se kontrastnom veličinom, pozicioniranjem, bojom, stilom ili oblikom kako bi se određenom dijelu stranice ili proširio veći značaj od njegove okoline. Na primjer, ako imamo ogroman izrez glave u središtu stranice okružen manjim razgranatim riječima / frazama, naglasak stavljamo na izrez glave (ili, kao u primjeru pod "Kontrast", crni krug dominira veličinom i vrijednošću). Ovo je načelo važno za stvaranje hijerarhije i određivanje protoka oka (slijed ili način na koji netko pregledava stranicu). Pazimo da to ne učinimo da previše elemenata izgleda veliko i važno jer bi to moglo zbuniti čitatelja i kao rezultat toga, oni neće znati gdje prvo tražiti ili kako se kretati kroz pojedinu kompoziciju, a lako bi se moglo propustiti ono što pokušavamo reći. Iako je sav sadržaj važan, naglašavanje previše toga zapravo bi moglo oduzeti njegovu važnost. [4]

## 7.2. Tipografija

Tipografija je alat pomoću kojeg možemo stvarati stvari. Koristimo ga za oblikovanje sadržaja, davanje jeziku fizičkog tijela i omogućavanje protoka razumijevanja. Neki od uobičajenih fontova su serif fontovi, sans fontovi i display fontovi. [5]

Serifni fontovi imaju na glavnom dijelu slova male poteze koji se nazivaju serifi. Zbog svog klasičnog izgleda, dobar su izbor za tradicionalnije projekte/ dizajnovne. Također su često u tiskanim publikacijama, poput novina i časopisa. [5]

Sans serifni fontovi nemaju taj dodatni potez – odakle je i naziv, koji na francuskom znači bez serifa. Ovaj stil se smatra čistim i modernijim od serifskih fontova. Također, obično ga je lakše čitati na računalnim zaslonima, uključujući pametne telefone i tablete. [5]

Display fontovi dolaze u mnogo različitih stilova, poput Script, Blackletter, All Caps itd. Zbog svoje ukrasne prirode, Display fontovi najbolji su za male količine teksta, poput naslova i zaglavlja i težih grafičkih dizajna. [5]

Osim toga, ako ne možemo koristiti računala ili ako se želimo približiti čitateljima i učiniti zine intimnijim, nema apsolutno ništa loše u ispisivanju odlomaka, naslova, opisa ili čak u vlastitom ispisu određenog sadržaja. To može učiniti zine da izgleda manje digitalno generiran, dati mu osobniji osjećaj i privući čitatelje na intimniju razinu. [5]

Na internetu postoji mnogo web mjesta koja nude besplatne fontove.

## 8. Proces izrade

### 8.1. Ideja projekta

Ideja za završni rad mi je došla nakon proučavanja i pomnog istraživanja o mentalnom zdravlju odnosno bolestima. Čovječanstvo je općenito više usredotočeno na održavanje svog fizičkog tijela zdravim. Ljudi obično zanemaruju kondiciju svog uma. Emocionalno u formi i stabilna osoba uvijek se osjeća istinski živo te lako može upravljati emocionalno teškim situacijama. Mnogo je emocionalnih čimbenika koji značajno utječu na našu kondiciju, poput depresije, agresije, negativnog razmišljanja, frustracije, straha itd.

Mentalne bolesti su nestabilnost nečijeg zdravlja, što uključuje promjene u osjećajima, razmišljanju i ponašanju. Mogu nastati zbog stresa ili reakcije na određenu situaciju. Također može proizaći iz genetskih čimbenika, biokemijskih neravnoteža, zlostavljanja ili traume djece, socijalne nepovoljnosti, lošeg tjelesnog zdravstvenog stanja itd. Iako su mentalne bolesti danas česte i mogu utjecati na svakoga, i dalje postoji stigma. Ljudi još uvijek nerado prihvaćaju mentalne bolesti zbog ove stigme. Sram ih je to priznati i potražiti pomoć od liječnika.

Mentalno zdravlje ne može se odvojiti od tjelesnog zdravlja. Oboje su jednako važni za osobu. Naše društvo mora promijeniti percepciju mentalnih bolesti ili poremećaja. Ljudi moraju ukloniti stigmu vezanu uz ovu bolest i educirati se o tome. Ako se mentalna bolest ne liječi na vrijeme, posljedice mogu biti ozbiljne. Ljudi bi trebali biti svjesni posljedica mentalnih bolesti i važnost održavanja uma zdravim.

Za svoj završni odlučila sam napraviti četiri knjige (fanzina) odnosno predložiti četiri najučestalije mentalne bolesti. To su anksioznost, depresija, OCD (opsesivno – kompulzivni poremećaj) i bipolarni poremećaj. Svaki od tih mentalnih bolesti ima svoje specifične simptome i uzroke. Svrha knjige odnosno zine-a je pokazati ljudima kakav je osjećaj imati određenu mentalnu bolest, te ih educirati i osvijestiti i pomoći maknuti stigmu oko mentalnih bolesti.

Početna ideja i smjer fanzina je bio napraviti fanzin koji odstupa od klasičnog oblika. Htjela sam se uz edukativni dio zinea posebno posvetiti emocionalnom i intimnom dijelu mentalnih bolesti. Zine u kojem bi osoba mogla barem u nekom smislu shvatiti kako se osjećaju i kroz što sve prolaze osobe s tim poteškoćama. Zine koji sadrži unutarnje misli, osjećaje, intimu - poput nečijeg dnevnika.



Svaki fanzin proteže kroz svoju cjelinu vlastiti i zasebni dizajn koji reflektira stanje osobe s pripadajućom poteškoćom. Razmatrala sam nekolicinu ideja kako bih istinski mogla prikazati njihove misli, razmišljanja i emocionalno stanje. Te su me te misli odvele do završnog idejnog rješenja - ručno nacrtana i napisana knjiga (fanzin) s vlastitim autorskim stilom. Prvotno sam se iskušala u pristupu s bojama, točnije psihologiji boja (slika 8.1. 19). Kako svaka boja ima svoje psihološke atribute, odnosno određene boje imaju određeni vizualni podražaj, napravila sam pristup u dizajnu osviješten upravo time (slika 8.1. 20).

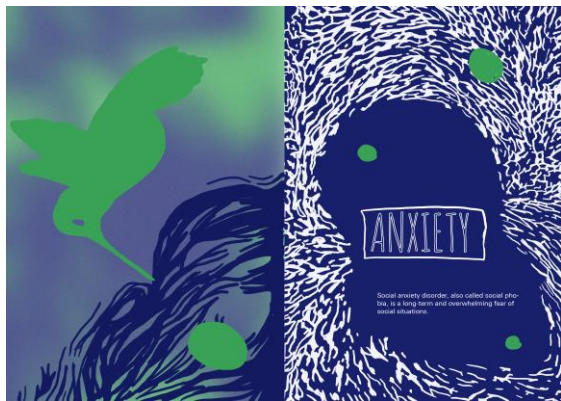

Slika 8.1. 21 Primjer prve ideje



Slika 8.1. 22 Primjer prve ideje

Kao što svi znamo, hladne boje izazivaju emocije kao što su ravnodušnosti i tuga. Tople boje (crvena, narančasta, žuta) su povezane s osjećajem topline i udobnosti pa sve do bijesa, tjeskobe i nelagode.



Slika 8.1. 23 Primjer ideje za anksioznost

(Slika 8.1. 21) Stranice za anksioznost prikazuje ideje i početne pokušaje u izradi - pokušaj pronalaženja određenog stila svakog individualnog fanzina, tj individualnih mentalnih bolesti. Također, iskušavala sam se u vrlo ekspresivnim ilustracijama koje bi pratile emocije i

misli zajedno sa tipografijom (koja bi bila u digitalnom obliku). No, tu ideju sam na kraju izbacila i odlučila se za potpuni ručni stil/dizajn. Ovakav pristup više odgovara cilju koji sam htjela ostvariti sa zine-ovima, ima više osobnosti, intime.

Što se tiče kutije, pokušala sam ju ispuniti sa što više sadržaja koje bi se vezale uz mentalne bolesti te sam tako onda dodala letke/prospekte. Ti letci/prospekti predstavljaju minijaturne postere koji bi se mogli vidjeti po gradu, samo prikazani u vlastitom autorskom stilu kako bi popratili originalnu ideju i smjer ovog rada. Svaki letak ima svoju priču, poruku i svoje značenje, namijenjeni su upravo za te ljude s poteškoćama kako bi ih nadahnulo i/ili potaklo na razmišljanje i potencijalnu potražnju pomoći oko vlastite dobrobiti.



### 8.3. Prvi fanzin (Anksioznost)

Kod smišljanja prve knjige istraživala sam što je točno anksioznost i kako ona djeluje na pojedinca. Na bazi mojeg istraživanja napravila sam ilustracije i tekst koje prikazuju tok misli osobe sa anksioznošću. Tekst sam uzela sa stranice Reddit na kojoj ljudi komentiraju i pričaju osobne priče i doživljaje te sam ih preoblikovala prema zasebnom stilu zine-a u ovom slučaju anksioznost. No što je točno anksioznost?

Anksioznost je osjećaj nelagode, poput brige ili straha, koji može biti blag ili težak. Svatko u nekom trenutku svog života osjeća tjeskobu. Na primjer, možete se osjećati zabrinuto i zabrinuti zbog polaganja ispita ili zbog medicinskog pregleda ili razgovora za posao. U takvim vremenima osjećaj tjeskobe može biti sasvim normalno. No, nekim je ljudima teško kontrolirati svoje brige. Njihov osjećaj tjeskobe stalniji je i često može utjecati na njihov svakodnevni život. Anksioznost može uzrokovati i psihološke (mentalne) i tjelesne simptome. [6]

Oni se razlikuju od osobe do osobe, ali mogu uključivati:

- osjećaj nemirnosti ili zabrinutosti
- imaju problema s koncentracijom ili spavanjem
- vrtoglavica ili jako lupanje srca

Liječenjem mnogi ljudi mogu kontrolirati razinu (anksioznosti) tjeskobe. No neke će tretmane možda trebati nastaviti dulje vrijeme, a mogu biti i razdoblja kada se simptomi pogoršaju.[6]

Ilustracije su napravljene digitalno s pomoću grafičkog tableta i programa Adobe Photoshop CC 2021. U fanzinu „anksioznost“ sam htjela prikazati ilustracijama punih šarenim bojama te kaotičnim rasporedom koji bi predstavljao upravo tu nekontroliranost i kaotičnost unutrašnjih misli (slika 8.3. 23). Ljudi s anksioznošću ne mogu kontrolirati svoje misli i svakodnevni zadaci u životu postanu muka radi pretjeranog razmišljanja. Tekst korišten u fanzinu prikazuje i objašnjava misli osobe te je popraćen ilustracijama. Ideja je bila prenijet određenu misao putem raznolikih elemenata - kaotičnosti, nasumičnosti, pretjeranog korištenja boja i distorzije na svim elementima u fanzinu (od boja i ilustracija, skroz do tipografije i sitnih detalja prikazanih na svakoj stranici).

Prilikom stvaranja ovog fanzina naišla sam upravo na problem korištenja boja, kako misli ne bi odlutale ni bile pretrpane, pridržavala sam se određene palete - neonsko pastelne boje.

Cilj dizajna ove knjige je bila, više od svega, upravo apstraktnost koju sam primijenila na ilustracijama i na vlastoručni rukopisnom tekstu koji se proteže kroz sve stranice. Određeni uzorci i detalji se prožimaju kroz cijeli fanzin kao što su crte, vijuge, raznoliki kistovi i teksture. Kad se ovaj fanzin od deset stranica pogleda bolje, vidi se da je prikazana priča - priča koju bi osoba s tim poteškoćama mogla prikazati i mogla bolje ispričati.



*Slika 8.3. 27 Dvolist „Anxiety“ fanzina*



## 8.4. Drugi fanzin ( Depresija)

Depresija je česta i ozbiljna medicinska bolest koja negativno utječe na naše osjećaje, način razmišljanja i ponašanje. Srećom, i to je moguće liječiti. Depresija uzrokuje osjećaj tuge i / ili gubitak interesa za aktivnostima u kojima smo nekada uživali. To može dovesti do različitih emocionalnih i fizičkih problema i može smanjiti sposobnost funkcioniranja na poslu i kod kuće.[7]

Simptomi depresije mogu varirati od blagih do teških i mogu uključivati:

- Osjećaj tuge ili depresivno raspoloženje
- Gubitak interesa ili užitak u aktivnostima
- Promjene u apetitu - gubitak kilaže ili dobitak
- Problemi sa spavanjem ili previše spavanja
- Gubitak energije ili povećan umor
- Povećanje besciljne tjelesne aktivnosti (npr. Nemogućnost mirnog sjedenja, koračanja, rukovanja) ili usporenih pokreta ili govora (ove radnje moraju biti dovoljno ozbiljne da bi ih drugi mogli skužiti)
- Osjećaj bezvrijednosti ili krivnje
- Poteškoće u razmišljanju, koncentraciji ili donošenju odluka
- Misli o smrti ili samoubojstvu

Depresija može pogoditi bilo koga - čak i osobu za koju se čini da živi u relativno idealnim okolnostima. Biti tužan nije isto što i imati depresiju. Proces tugovanja prirodan je i jedinstven za svakog pojedinca te dijeli neke iste značajke depresije. I tuga i depresija mogu uključivati intenzivnu tugu i povlačenje iz uobičajenih aktivnosti. Također depresiju se može liječiti kroz lijekove ili psihoterapiju. [7]

U usporedbi s prošlim dizajnom, ovaj fanzin i dalje ima kaotični stil i pristup ideji i tematici, jer, kao mentalna bolest, depresija i anksioznost su blisko povezani (slika 8.4. 24).

Boje su pretežito monokromatske, odnosno koriste se dvije boje - bež (papir) i crna. Što se tiče boja, one ovdje nemaju toliki raspon tonovi ni šarenilosti, već se drži jednostavnosti, jedna boja za pozadinu - odnosno sam papir; te eventualno različite nijanse od crne boje koje su proizašle korištenjem kista "Pencil Brush" iz programa Adobe Photoshop . Koristila sam, uz ilustracije, fotografije koje su pridodale stilu dizajna ovog fanzina, a to je kolaž. Te sam tako dobila efekt "DIY - Do It Yourself" ili "Uradi To Sam" izrezanog novinskog časopisa. Dodajući vlastoručni stil pri proizvodnji ovog fanzina daje intimni i osobni osjećaj čitatelju. Same ilustracije naspram prijašnjeg fanzina su tamnije odnosno mračnije, nelagodnije, tmurne i pomalo jezive a pripadajući tekst daje dojam brzopletosti i neskladnosti uma i tijela. Ilustracije prikazuju stavove i unutarnje gledište osobe koja prolazi kroz to i tako nam predočava upravo te osjećaje bezvrijednosti, gubitka nade, umora, nemira, tuge, nemogućnosti daljnjeg življenja i ostalih neugodnih i teških osjećaja.



*Slika 8.4. 28 Dvolist „Depression“ fanzina*

## 8.5. Treći fanzin (OCD (opsesivno – kompulzivni poremećaj))

Opsesivno-kompulzivni poremećaj (OCD) je poremećaj u kojem ljudi imaju ponavljajuće, neželjene misli, ideje ili senzacije (opsesije) zbog kojih se osjećaju potaknutima da nešto ponavljaju (prisile). Ponavljajuća se ponašanja, poput pranja ruku, provjere stvari ili čišćenja, mogu značajno ometati čovjekove svakodnevne aktivnosti i društvene interakcije. [8]

Mnogi ljudi bez OCD-a imaju uznemirujuće misli ili se ponavljaju. Međutim, ove misli i ponašanja obično ne remete svakodnevni život. Za ljude s OCD-om misli su ustrajne, a ponašanja kruta. [8]

Ne izvršavanje tih određenih ponašanja obično uzrokuje veliku nevolju. Mnogi ljudi s OCD-om znaju ili sumnjaju da njihove opsesije nisu realne; drugi mogu misliti da bi mogli biti istiniti (poznat kao ograničeni uvid). Čak i ako znaju da njihove opsesije nisu realne, osobe s OCD-om imaju poteškoće u odvajanju od opsesivnih misli ili zaustavljanju kompulzivnih radnji. [8]

Tipične opsesije:

- Strah od zaraze od ljudi ili okoliša
- Uznemirujuće seksualne misli ili slike
- Strah od izbacivanja opscenosti ili uvreda
- Izuzetna briga za red, simetriju ili preciznost
- Ponavljajuće se nametljive misli o zvukovima, slikama, riječima ili brojevima
- Strah od gubitka ili odbacivanja nečeg važnog

Kompulzije mogu biti pretjerani odgovori koji su izravno povezani s opsesijom (poput pretjeranog pranja ruku zbog straha od onečišćenja) ili postupci koji u potpunosti nisu povezani s opsesijom. U najtežim slučajevima neprestano ponavljanje rituala može ispuniti dan, čineći normalnu rutinu nemogućom. [8]

Tipične kompulzije:

- Pretjerano ili ritualizirano pranje ruku, tuširanje, pranje zuba ili toaleta
- Ponovljeno čišćenje predmeta od kućanstva
- Naručivanje ili uređivanje stvari na određeni način
- Neprestano provjeravajte brave, prekidače ili uređaje
- Neprestano tražeći odobrenje ili uvjeravanje [8]



Uzimajući u obzir do sada navedeno i dodatna istraživanja treći fanzin odnosno “OCD fanzin” mogla bi osoba već na prvi pogled primijetiti da se radi o drugačijem tipu mentalne bolesti. Boje korištene u ovom fanzinu također su pojednostavljene, odnosno paleta boja je pojednostavljena i smanjena na jednu boju (plavu) i ne boju (bijelu) kao akcent, a sami papir je roskasto-lila boje.

Stil ilustracija je drugačiji i distinktivniji od prijašnjih zine-ova. Naime, iz prve imaju izgled/stil stripa koji prikazuje priču odnosno formatirani su unutar pravilnih kvadratića. Ilustracije popunjene njima reflektiraju unutrašnje misli osobe s OCD-om te putem toga prepričavaju svoj život. OCD se dosta asocira s preciznošću i pravilnošću, odnosno ne prelaženju određenih linija (slika 8.5. 25). Ovim radom sam pokušala pristupiti upravo kontra tih asocijacija, odnosno htjela sam koristeći nepravilnosti u svoju svrhu, napraviti osjećaj nelagode i neprihvatljivosti čitatelju - prenijeti osjećaj na par minuta koji bi osoba s OCD-om imala kroz svake sekunde svog života i pritom dokazati da OCD nije samo gledanje na anomalije. Tekst također kao i do sada je ručno napisan ali je uzeto u obzir konzistentnost s dizajnom.



Slika 8.5. 29 Dvolist „OCD“ fanzina

## 8.6. Četvrti fanzin (Bipolarni poremećaj)

Bipolarni poremećaj, mentalno je zdravstveno stanje koje uzrokuje ekstremne promjene raspoloženja koje uključuju emocionalne poraste (maniju ili hipomaniju) i padove (depresiju). [9]

Kad postanete depresivni, možete se osjećati tužno ili beznadno i izgubiti zanimanje ili zadovoljstvo za većinu aktivnosti. Kad se vaše raspoloženje prebaci na maniju ili hipomaniju (manje ekstremnu od manije), mogli biste se osjećati euforično, puni energije ili neobično razdražljivi. Te promjene raspoloženja mogu utjecati na san, energiju, aktivnost, prosudbu, ponašanje i sposobnost jasnog razmišljanja. [9]

Epizode promjena raspoloženja mogu se dogoditi rijetko ili više puta godišnje. Iako će većina ljudi osjetiti neke emocionalne simptome između epizoda, neki ih možda neće doživjeti. [9]

Iako je bipolarni poremećaj cjeloživotno stanje, promjenama raspoloženja i drugim simptomima možete upravljati slijedeći plan liječenja. U većini slučajeva bipolarni poremećaj liječi se lijekovima i psihološkim savjetovanjem (psihoterapijom). [9]

Postoji nekoliko vrsta bipolarnih i srodnih poremećaja. Dijele se na bipolarni I poremećaj, bipolarni II poremećaj, ciklotimični poremećaj i drugi. [9] Manična i hipomanijska epizoda uključuju tri ili više od ovih simptoma:

- Nenormalno optimističan, živčan ili žičan
- Povećana aktivnost, energija ili uznemirenost
- Pretjerani osjećaj dobrobiti i samopouzdanja (euforija) itd.s

Depresivna epizoda uključuje pet ili više ovih simptoma:

- Depresivno raspoloženje, poput osjećaja tuge, praznine
- Izražen gubitak interesa ili osjećaj užitka u svim - ili gotovo svim - aktivnostima
- Značajan gubitak kilograma
- Ili nesanica ili previše spavanja
- Ili nemir ili usporeno ponašanje
- Umor ili gubitak energije [9]

Ovaj fanzin se drži nekih elemenata iz prijašnjih knjiga te tako održava konzistenciju. Mogu se pronaći elementi stripa koji pričaju priču osobe s mentalnom bolešću. Kao što bipolarnost je nagla promjena raspoloženja odnosno prelazak iz bijelog u crnog i suprotno, tako me upravo to inspiriralo da napravim fanzin koji bi se dijelio na takve promjene. Dakle dijeli se na dvije polovice, na dva pola moglo bi se reći, koji prikazuje upravo različitost u tim ljudima - od osobina do mentaliteta (slika 8.6. 26). Nagla promjena mentaliteta odražava se u korištenju boja odnosno “invertiranju” određene palete boja. Prva polovica prikazuje manično stanje, boje su vibrantne, tople, kontrastne i same ilustracije su živahne, dinamične i vesele dok nasuprot druge polovice boje su znatno hladnije, tamnije, tmurnije dok su ilustracije jezive, nelagodne, destruktivne i depresivne.

Prvi dio prikazuje sve ljepote života kao što je cvijeće, trčanje, sloboda ptice (ptica u letu), dok drugi dio prikazuje tamnije dijelove života kao što su propadanje, padanje, paljenje kuće, rezanje biljke i nemogućnosti ustanka iz kreveta.



Slika 8.6. 30 Dvolist „Bipolar disorder“ fanzina

## 8.7. Dizajn korica

Korice su napravljene s istim tretmanom s ciljem uniformiranosti. Na koricama se nalaze ilustracije s pripadajućom tematikom i dizajnom unutar zine-a.

Dizajn se drži standarda kojim se može prikazati serija časopisa koja je povezana, u ovom slučaju povezane su bojom (magenta i plava) koja sve knjige još dodatno povezuje u jednu veliku cjelinu.



Slika 8.7. 32 Naslovnica „Anxiety“ fanzina

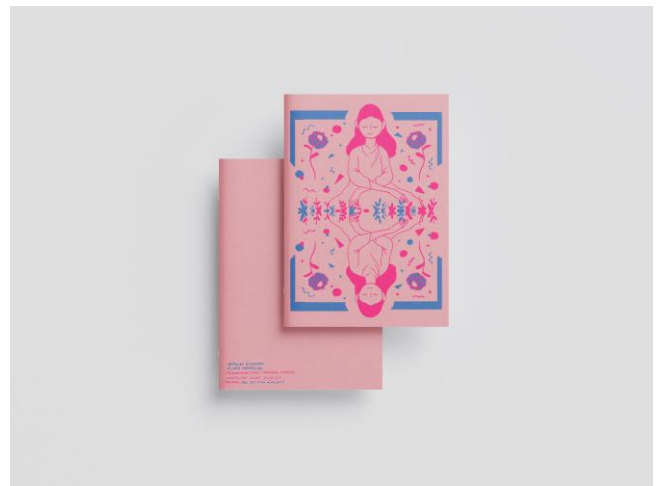

Slika 8.7 31 Naslovnica „Bipolar disorder“ fanzina



Slika 8.7. 34 Naslovnica „Depression“ fanzina



Slika 8.7 33 Naslovnica „OCD fanzina

## 8.8. Prospekti

Prospekti su mi osobno bili najveći izazov u ovom radu. Prospekti su dio cjeline koji pridodaju cijeloj ideji ovog rada. Kao što sam navela, stavljanje dodatka u fanzin odnosno kutiju, dodaje jedinstvenost i unikatnost te sam s tim fanzinovima pridodala prospekte koji bi se sastojali se od 2 dijela - inspiracijski & edukativni. Svojom prisutnošću naglašavali bi bitnost mentalnog zdravlja te objasnili svaku pojedinu mentalnu bolest. S ciljem da se osvijeste i educiraju ljudi dizajn je znatno simplificiran spram knjiga. Oni su, u dizajnerskom smislu, smješteni stepenicu ispod fanzina, kako ih ne bi pojeli i zasjenili sa svojim koloritom.

Kao što je dizajn zine-ova fokusiran na ilustracije i rukopisni tekst, tako se u prospektima ilustracije i rukopisni tekst protežu kroz svaki list.

Jedan od aspekata tih letaka je upravo njegoa priroda lagane djeljivosti s drugima. Zbog evoluiranja dizajna, danas se izgubila vrijednost dodira letaka te je sve prebačeno na online reklamiranje koje vrlo često pretrpavaju svaku web stranicu. Međutim kvalitetni printevi pridodavanju osobnom i marketinškom odnosu te željom da pogledaju i pročitaju vaš prospekt.



Slika 8.8. 35 Prospekti





*Slika 8.8. 36 Prospekti*

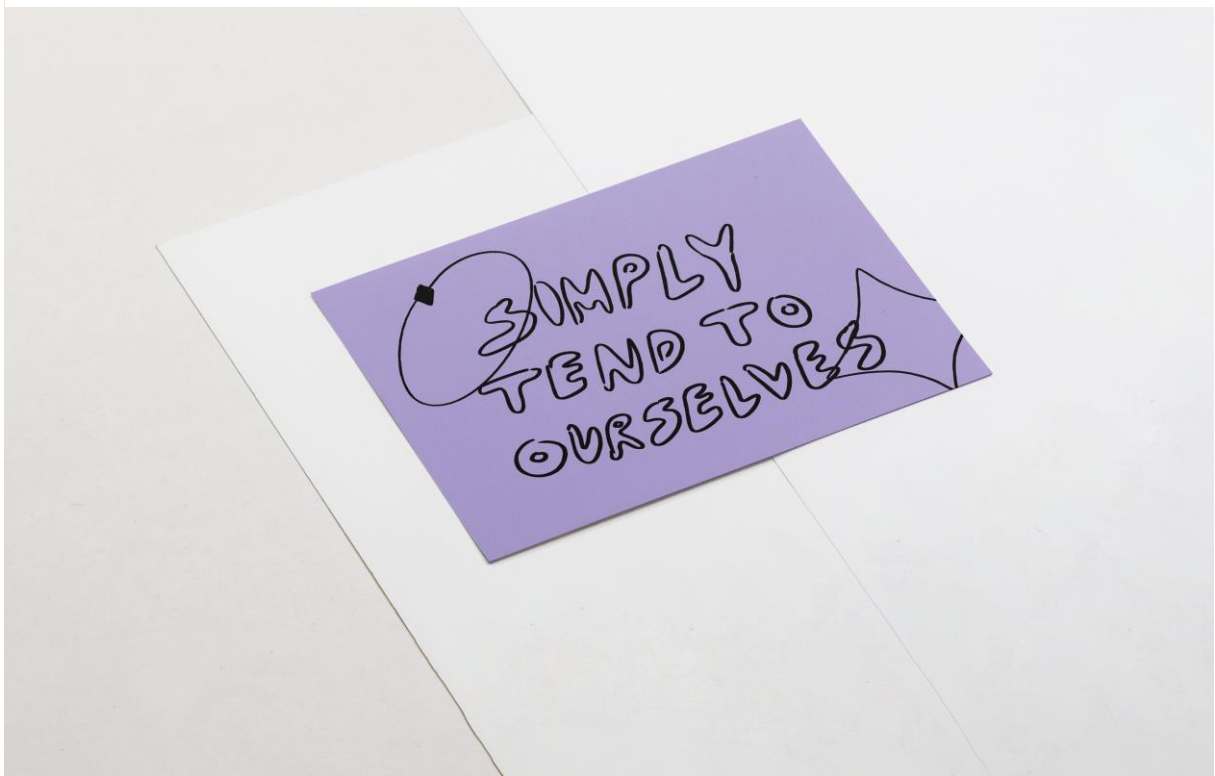

*Slika 8.8. 37 Prospekt*



Slika 8.8 39 Prospekti



Slika 8.8. 38 Prospekti

## 8.9. Kutija

Dizajn proizvoda ne bi trebao biti samo jednostavan već bi se trebao i izdvajati od dizajna konkurenata. Kad kupac ode kupiti proizvod, prvo ga privlači njegov izgled, pa bi dizajn proizvoda trebao biti prepoznatljiv i pamtljiv.

Izravno iznošenje činjenica može biti dosadno i može razbiti monotonost teksta, jer za dodavanje osobnosti dizajnu, dizajner treba koristiti zaseban jezik i slike jer tako dizajnu nudi priču. Dizajn proizvoda trebao bi biti fleksibilan jer će omogućiti mjesta varijacijama koje će se dogoditi u budućnosti, a varijacije se lako dopuštaju bez gubitka vizualne privlačnosti.

U ovom dizajnu sam koristila, također kao i prije, jake, kontrastne i vibrantne boje koje su oku ugodne.

Boja je vizualni element koji profesionalci koriste kako bi privukli pažnju potrošača i najučinkovitije utjecati na njihove emocije. Ilustracije se protežu oko cijele kutije s vrlo apstraktnim i istaknutim dizajnom koji na svakoj strani kutije asociraju na mentalnu bolest koju ona obuhvaća (OCD, Depresija, Anksioznost i Bipolarni poremećaj). Kutija objedinjuje sve elemente i aspekte dizajna na temu mentalne bolesti u jednu veliku cjelinu.



*Slika 8.9. 40 Kutija*





*Slika 8.9. 44 Kutija*



*Slika 8.9. 43 Kutija*

## 9. Zaključak

Svojim procvatom, sedamdesetih godina dvadesetog stoljeća dizajn zine-ova pretežito je koristio motive iz tada aktualne punk kulture. Prilikom stvaranja korišteni su lako nabavljivi materijali i jednostavnije tehnike kao što je kolaž. Svoj status sažete publikacije zine stječe u suvremeno doba gdje svojom jednostavnošću i pristupačnošću lako prodire u moderne metode i principe dizajna i proizvodnje. Tijekom svojih začetaka zastupljen je u različitim slojevima društva gdje se koristi za međusobno povezivanje, povećavanje javne svijesti o nekoj ideji ili za razmjenu osobnih stavova i iskustava. Prijenos poruka i/ili ideja ciljanoj skupini olakšan je današnjim alatima digitalnih i tiskanih medija među kojima su najzastupljeniji: fotografija, ilustracija, tipografija, upotreba boja itd.

Mentalne bolesti sve su više prisutna u brzom i kaotičnom životu suvremenog čovjeka i upravo iz tog razloga cilj ovog rada bio je podizanje javne svijesti. Kako bi se to postiglo važno je ukloniti društvenu stigmju s kojom se mentalni oboljenici suočavaju. Ona je uzrokovana nerazumijevanjem i nedovoljnom edukacijom javnosti o spomenutom problemu. Mentalni oboljenici svakodnevno se suočavaju s mnogim izazovima kao što su otežana komunikacija s ostalim članovima društva, nesnalaženje u socijalnim situacijama i socijalna izopćenost te im je zbog toga umanjena kvaliteta življenja u vidu: pronalaska poslova, pronalaska stambenog prostora, širenja vlastitog socijalnog kruga i sl. Istraživanja u području mentalnih bolesti stekla su uvid u učinke mnogih oboljenja, no tek zadnjih nekoliko godina ulaže se napor za uklanjanje socijalne stigme.

Kako bismo u potpunosti shvatili opseg predrasuda s kojima se mentalni oboljenici svakodnevno suočavaju preostalo je još mnogo posla. U ovome radu na edukativan i intiman način prikazani su učinci nekolicine zastupljenijih mentalnih oboljenja kako bi čitatelj emocionalno proživio neke od njih te tako stekao empatiju prema osobama koje se s tim izazovima suočavaju svakodnevno.



IZJAVA O AUTORSTVU  
I  
SUGLASNOST ZA JAVNU OBJAVU

Završni/diplomski rad isključivo je autorsko djelo studenta koji je isti izradio te student odgovara za istinitost, izvornost i ispravnost teksta rada. U radu se ne smiju koristiti dijelovi tuđih radova (knjiga, članaka, doktorskih disertacija, magistarskih radova, izvora s interneta, i drugih izvora) bez navođenja izvora i autora navedenih radova. Svi dijelovi tuđih radova moraju biti pravilno navedeni i citirani. Dijelovi tuđih radova koji nisu pravilno citirani, smatraju se plagijatom, odnosno nezakonitim prisvajanjem tuđeg znanstvenog ili stručnoga rada. Sukladno navedenom studenti su dužni potpisati izjavu o autorstvu rada.

Ja, Klara Heberling (ime i prezime) pod punom moralnom, materijalnom i kaznenom odgovornošću, izjavljujem da sam isključivi autor/ica završnog/diplomskog (obrisati, nepotrebno) rada pod naslovom Serijsa tablica o mentalnim bolestima (upisati naslov) te da u navedenom radu nisu na nedozvoljeni način (bez pravilnog citiranja) korišteni dijelovi tuđih radova.

Student/ica:

(upisati ime i prezime)

Klara Heberling  
(vlastoručni potpis)

Sukladno Zakonu o znanstvenoj djelatnosti i visokom obrazovanju završne/diplomske radove sveučilišta su dužna trajno objaviti na javnoj internetskoj bazi sveučilišne knjižnice u sastavu sveučilišta te kopirati u javnu internetsku bazu završnih/diplomskih radova Nacionalne i sveučilišne knjižnice. Završni radovi istovrsnih umjetničkih studija koji se realiziraju kroz umjetnička ostvarenja objavljuju se na odgovarajući način.

Ja, Klara Heberling (ime i prezime) neopozivo izjavljujem da sam suglasan/na s javnom objavom završnog/diplomskog (obrisati, nepotrebno) rada pod naslovom Serijsa tablica o mentalnim bolestima (upisati naslov) čiji sam autor/ica.

Student/ica:

(upisati ime i prezime)

Klara Heberling  
(vlastoručni potpis)

## 10. Literatura

[1] The Public (2013.), *An introduction to: Zines*.

[12.07.2021.]

[2] Harnodl, C. (2016.) *A brief History of Zines*, Mental Floss. Dostupno na:

<https://www.mentalfloss.com/article/88911/brief-history-zines> [13.07.2021.]

[3] Barnard College (2021.) *Zine Genres*, Barnard College, Columbia. Dostupno na:

<https://zines.barnard.edu/zine-genres> [13.07.2021.]

[4] *Principles of design*, inVision. Dostupno na:

<https://www.invisionapp.com/design-defined/principles-of-design/> [13.07.2021.]

[5] Goodwill Community Foundation , *Typography*. Dostupno na:

<https://edu.gcfglobal.org/en/beginning-graphic-design/typography/1/> [13.07.2021.]

[6] Holland, K.,(2020.), *Everything you need to know about anxiety*. Dostupno na:

<https://www.healthline.com/health/anxiety> [14.07.2021.]

[7] *psychiatry.org*, *What is Depression?* (2020) Dostupno na:

<https://www.psychiatry.org/patients-families/depression/what-is-depression> [14.07.2021.]

[8] *psychiatry.org*, *What is Obsessive-Compulsive Disorder?*(2020.) Dostupno na:

<https://www.psychiatry.org/patients-families/ocd/what-is-obsessive-compulsive-disorder>  
[14.07.2021.]

[9] *mayoclinic.org*, *Bipolar disorder* (2021.) Dostupno na:

<https://www.mayoclinic.org/diseases-conditions/bipolar-disorder/symptoms-causes/syc-20355955> [14.07.2021.]

## 11. Popis slika

Slika 2. 1 Primjer fanzinova .....	9
Izvor: <a href="https://www.visithull.org/discover/hulls-zine-scene/">https://www.visithull.org/discover/hulls-zine-scene/</a>	
Slika 3. 2 Fanzin „Spockanalia“ .....	10
Izvor: <a href="https://whatkatieprints.wordpress.com/2017/10/28/image-the-history-of-zines/">https://whatkatieprints.wordpress.com/2017/10/28/image-the-history-of-zines/</a>	
Slika 3. 3 Prvi fanzin „The Comet“ .....	10
izvor: <a href="https://whatkatieprints.wordpress.com/2017/10/28/image-the-history-of-zines/">https://whatkatieprints.wordpress.com/2017/10/28/image-the-history-of-zines/</a>	
Slika 3. 4 Izdanja fanzina „Slash“ .....	11
Izvor: <a href="https://dangerousminds.net/comments/the_entire_print_run_of_classic_punk_slash_magazine_is_now_online">https://dangerousminds.net/comments/the_entire_print_run_of_classic_punk_slash_magazine_is_now_online</a>	
Slika 3. 5 Fanzin „Jigsaw“ .....	11
Izvor: <a href="https://www.etsy.com/listing/502658856/jigsaw-7-by-tobi-vail">https://www.etsy.com/listing/502658856/jigsaw-7-by-tobi-vail</a>	
Slika 3. 6 Fanzin „Bust“ .....	11
Izvor: <a href="https://guides.library.duke.edu/zines/collections">https://guides.library.duke.edu/zines/collections</a>	
Slika 3. 7 Fanzin „Riot Grrl“ .....	11
izvor: <a href="https://www.theguardian.com/music/gallery/2013/jun/30/punk-music#img-1">https://www.theguardian.com/music/gallery/2013/jun/30/punk-music#img-1</a>	
Slika 3. 8 Fanzin „Cherry“ .....	12
Izvor: <a href="https://issuu.com/bethdunne/docs/final_cherry">https://issuu.com/bethdunne/docs/final_cherry</a>	
Slika 3. 9 Fanzin „Pop Culture Puke“ .....	12
Izvor: <a href="https://issuu.com/popculturepuke/docs/zine">https://issuu.com/popculturepuke/docs/zine</a>	
Slika 5.1. 10 Folio metoda presavijanja .....	15
Izvor: <a href="https://www.helloprint.co.uk/blog/folding-options/">https://www.helloprint.co.uk/blog/folding-options/</a>	
Slika 5.3. 11 Primjer presavijanja jednog lista .....	16
Izvor: <a href="https://www.pinterest.com/pin/149322543872327651/">https://www.pinterest.com/pin/149322543872327651/</a>	
Slika 5.3. 12 Primjer presavijanja jednog lista .....	16
Izvor: <a href="https://www.pinterest.com/pin/149322543872327651/">https://www.pinterest.com/pin/149322543872327651/</a>	
Slika 5.4. 13 Metoda presavijanja jednog lista sa jednim rezom .....	16
Izvor: <a href="https://annabrones.com/2020/04/07/how-to-fika-zine-you-can-print-and-color-at-home/">https://annabrones.com/2020/04/07/how-to-fika-zine-you-can-print-and-color-at-home/</a>	
Slika 6.1. 14 Primjer Cut-and-paste stila .....	17
Izvor: <a href="https://oss.adm.ntu.edu.sg/gchong004/zine-research-types-styles-and-colour/">https://oss.adm.ntu.edu.sg/gchong004/zine-research-types-styles-and-colour/</a>	
Slika 6.2. 15 Primjer strip stila .....	18
Izvor:	
Slika 6.3. 16 Primjer digitalnog stila .....	18

Izvor: <https://oss.adm.ntu.edu.sg/gchong004/zine-research-types-styles-and-colour/>

Slika 6.3. 17 Primjer digitalnog stila..... 18

Izvor: <https://oss.adm.ntu.edu.sg/gchong004/zine-research-types-styles-and-colour/>

Slika 7.1.2. 18 Kontrast u dizajnu ..... 21

Izvor: <https://www.invisionapp.com/design-defined/principles-of-design/>

Slika 8.1. 19 Primjer prve ideje..... 24

Izvor: Vlastita arhiva

Slika 8.1. 20 Primjer prve ideje..... 24

Izvor: Vlastita arhiva

Slika 8.1. 21 Primjer ideje za anksioznost ..... 24

Izvor: Vlastita arhiva

Slika 8.2. 22 Mood board ..... 26

Izvor: Pinterest, <https://www.pinterest.com>

Slika 8.3. 23 Dvolist „Anxiety“ fanzina..... 28

Izvor: Vlastita arhiva

Slika 8.4. 24 Dvolist „Depression“ fanzina..... 30

Izvor: Vlastita arhiva

Slika 8.5. 25 Dvolist „OCD“ fanzina ..... 32

Izvor: Vlastita arhiva

Slika 8.6. 26 Dvolist „Bipolar disorder“ fanzina ..... 34

Izvor: Vlastita arhiva

Slika 8.7. 27 Naslovnica „Anxiety“ fanzina..... 35

Izvor: Vlastita arhiva

Slika 8.7 28 Naslovnica „Bipolar disorder“ fanzina ..... 35

Izvor: Vlastita arhiva

Slika 8.7. 29 Naslovnica „OCD“ fanzina ..... 35

Izvor: Vlastita arhiva

Slika 8.7 30 Naslovnica „Depression“ fanzina ..... 35

Izvor: Vlastita arhiva

Slika 8.8. 31 Prospekti..... 36

Izvor: Vlastita arhiva

Slika 8.8. 32 Prospekti..... 37

Izvor: Vlastita arhiva

Slika 8.8. 33 Prospekti.....	37
Izvor: Valstita arhiva	
Slika 8.8. 34 Prospekti.....	38
Izvor: Valstita arhiva	
Slika 8.8. 35 Prospekti.....	38
Izvor: Valstita arhiva	
Slika 8.9. 36 Kutija.....	39
Izvor: Valstita arhiva	
Slika 8.9. 38 Kutija.....	40
Izvor: Valstita arhiva	
Slika 8.9. 37 Kutija.....	40
Izvor: Valstita arhiva	